

Odstředivá čerpadla NGA, PRO-NGA



s otevřeným oběžným kolem

Čerpadla NGA jsou určena pro trvalé čerpání čisté nebo zakalené, chemicky neagresivní vody z přírodních i jiných zdrojů. Nerezové provedení PRO-NGA je možno použít pro čerpání chemicky agresivních médií. Otevřené oběžné kolo umožňuje čerpání kapalin s poměrně velkým množstvím pevných nevydírajících nečistot.

Tato čerpadla jsou spolehlivá, bezúdržbová, vhodná jak pro průmyslové použití ve stavebnictví, vodárenství, tak i pro závlahu zahrad, sadů, pěstitelských ploch a pod.

NGA



PRO-NGA

NEREZOVÉ PŘEVEDENÍ



max. průtok	Q = 350 l/min
max. dopr. výška	H = 20 m
max. sací výška	7 m
max. teplota čerp. média	90 °C
max. teplota okolí	40 °C
max. průchodnost	10 mm

Materiál hlavních částí

- těleso čerpadla litina, nerezová ocel
- oběžné kolo nerezová ocel AISI 316
- víko tělesa čerpadla nerezová ocel AISI 304
- hřídel nerezová ocel
- mechanická ucpávka keramika-uhlík-NBR (viton- PRO-NGA)

Elektromotor izolace tř. B, IP 44
(jednofázové provedení 220V je vybaveno vestavěnou ochrannou statorového vnutí)

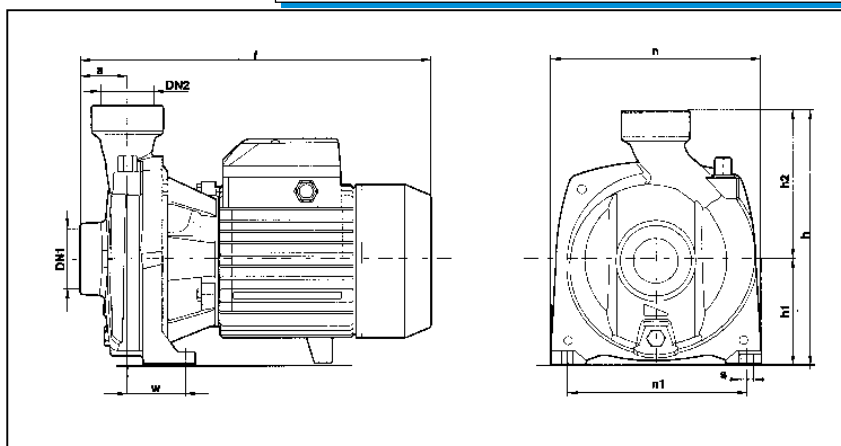
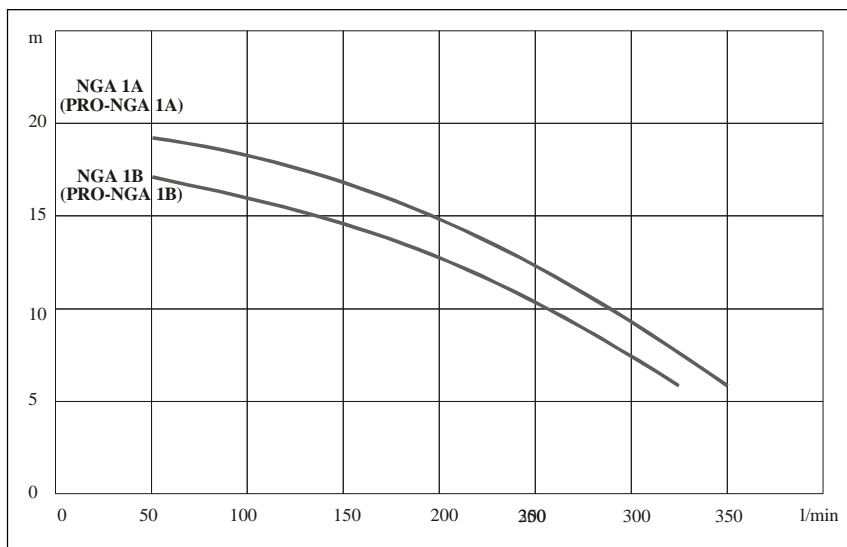

TYP ČERPADLA			ROZMĚRY mm										
1-fázové	3-fázové	Výkon (kW)	DN 1	DN 2	a	f	h	h1	h2	n	n1	w	s
NGAm 1B	NGA 1B	0,55	1 1/2"	1 1/2"	41	297	227	92	135	190	160	50	10
NGAm 1A	NGA 1A	0,75	1 1/2"	1 1/2"	41	297	227	92	135	190	160	50	10
PRO-NGAm 1B	PRO-NGA 1B	0,55	1 1/2"	1 1/2"	41	297	227	92	135	190	160	50	10
PRO-NGAm 1A	PRO-NGA 1A	0,75	1 1/2"	1 1/2"	41	297	227	92	135	190	160	50	10



SIWATEC, a. s. - DIVIZE ČERPADEL

Tř. Svobody čp.43/39, P.O. Box 63, 771 11 Olomouc, Česká republika
tel.: +420 585 224 063, fax: 585 225 976, e-mail: cerpadla@siwatec.cz
<http://www.siwatec.cz>

SKLAD

Dalimilova 54, 783 71 Olomouc - Chomoutov
tel./fax: +420 585 378 829

Aktualizace: 04/05