

Ponorná drenážní čerpadla

D



max. průtok $Q = 400 \text{ l/min}$
max. dopravní výška $H = 27 \text{ m}$
max. ponor 5 m
max. teplota čerp.média 40 °C
max. průchodnost 10 mm
min. hladina 15 mm

Ponorná drenážní čerpadla řady D jsou určena pro čerpání čisté pitné, průsakové nebo mírně zakalené užitkové vody z přírodních nebo jiných zdrojů. (Abrazivní nečistoty snižují životnost oběžného kola.)

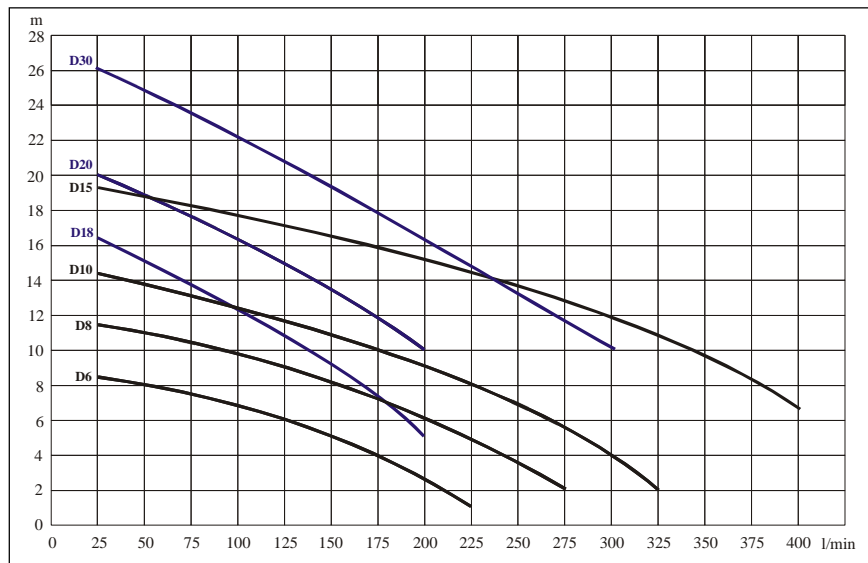

Materiál hlavních částí:

- těleso čerpadlo: litina
- sací koš: nerezová ocel AISI 304
- oběžné kolo: technopolymer
- hřídel: nerezová ocel
- mechanická ucpávka: karbid křemíku-NBR
- kabel: neopren „H07 RN-F“ (standart. délka 5 m se zástrčkou)

Elektromotor - izolace tř.F, IP 68 s vestavěnou tepelnou ochranou statorového vinutí.
 Čerpadlo je vybaveno plovákovým spínačem (jednofázové provedení), umožňujícím automatický provoz.

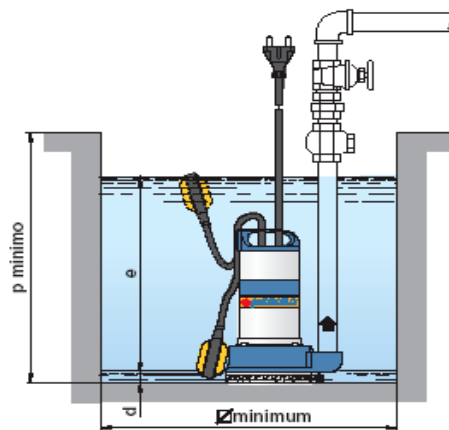
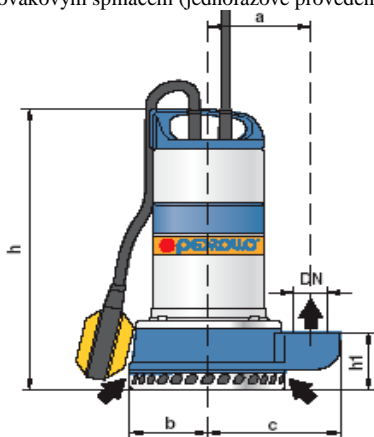

TYP ČERPADLA		Výkon	DN	ROZMĚRY mm							kg			
1-fázové	3-fázové	kW		a	b	c	d	p	e	h	h1	Ømin	1 ~	3 ~
Dm 6	-	0,45	1"1/2	105	81	136	15	500	Nastavitelné	320	66	500	10,6	-
Dm 8	-	0,60											11,9	-
Dm 10	D 10	0,75											13,0	11,9
Dm 15	D 15	1,1		110	90	140				15,2	14,1			
Dm 18	-	0,6		105	81	136				12,0	-			
Dm 20	D 20	0,75		13,0	11,9									
Dm 30	D 30	1,1		110	90	140				15,2	14,1			



SIWATEC, a. s. - DIVIZE ČERPADEL

Tř. Svobody čp.43/39, P.O. Box 63, 771 11 Olomouc, Česká republika
 tel.: +420 585 224 063, fax: 585 225 976, e-mail: cerpadla@siwatec.cz
<http://www.siwatec.cz>

SKLAD

Dalimilova 54, 783 71 Olomouc - Chomoutov
 tel./fax: +420 585 378 829

Aktualizace: 08/05